

STRÖMFÖRSÖRJNING

Ingående: 100-240 V AC
Frekvens: 50/60 Hz
Ampere: 0.65-0.33 A
Energiförbrukning: 69.3 W
Kontakt: Fast installation

FUNKTIONER

LED-indikator för lampbyte
LED-indikator för funktionsstatus
LED-indikator för kommunikationsstatus
RS485 kommunikationsprotokoll
RS22 kompatibla anslutningar
2 meter nätsladd
Monteringsats för ventilationskanal
12V DC utgående strömstyrka

ANVÄNDNING

HVAC
Luktborttagning
Förhindrar tillväxt av biofilm
Reducerar kemiska gaser
Mögelkontroll
Borttag av röklukt

INNEHÅLL

InDuct-X
UV-lampa (i lådan)
Manual och installationsguide
Låsnyckel
Monteringskruvar

GARANTI

Ett års garanti efter inköp inklusive lampa.

Produktcertifikat:

CE RoHS

InDuct X Luftrening



ID-X-80



ID-X-80



ID-X-80

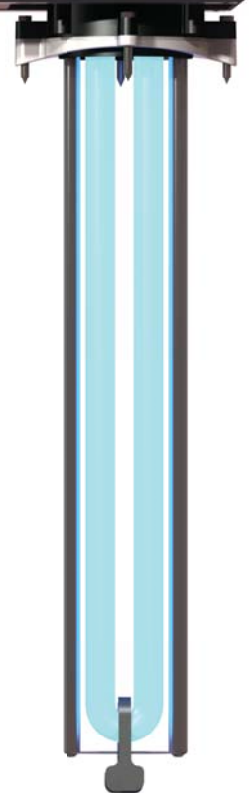

- Tar bort lukter, rök och kemiska gaser
- Reducerar bakterier, virus och mögelsporer
- Industriell och kommersiell användning
- Helt automatisk och kemikaliefri
- Enkel installation
- Kan användas enskilt eller som integrerad lösning
- Tillval: HMI-pekskärm för övervakning
- Underhållsfri – endast ett byte av UV-lampa per år

© BioZone Scandinavia AB

Smedbyvägen 4
184 31 Åkersberga
08-54064048, 08-54064045,
info@biozone.se, www.biozone.se

InDuct X- 60, 80
Produktfamilj: InDuct
Modell: X-60, X-80

Description: Luftrening och lukt borttagning i ventilationssystem

2000/2000/2000/2000

ID-X-60: 10-11100
 ID-X-80: 10-15100

DEE

Längd: 41,7cm
 Bredd: 13,1cm
 Höjd: ID-X-60 28,8cm/ID-X-80 39,4cm
 Vikt: 2,5kg
 Nätsladd: 2m

OPTIONAL MONITOR DETAILS

Industrial-strength HMI
 Analog Resistive Touchscreen
 VNC Server for Remote Communication
 Most Popular PCLs Supported
 Control and Monitor a Series of InDucts
 Alarms, Data Logging

Independent Test Reports

- >99% reduction in hydrogen sulfide
- >97% reduction in airborne bacteria
- >97% reduction in surface bacteria
- >97% reduction in surface yeast
- >89% reduction in formaldehyde

Surface Bacteria:



(a) prior to treatment (b) after treatment

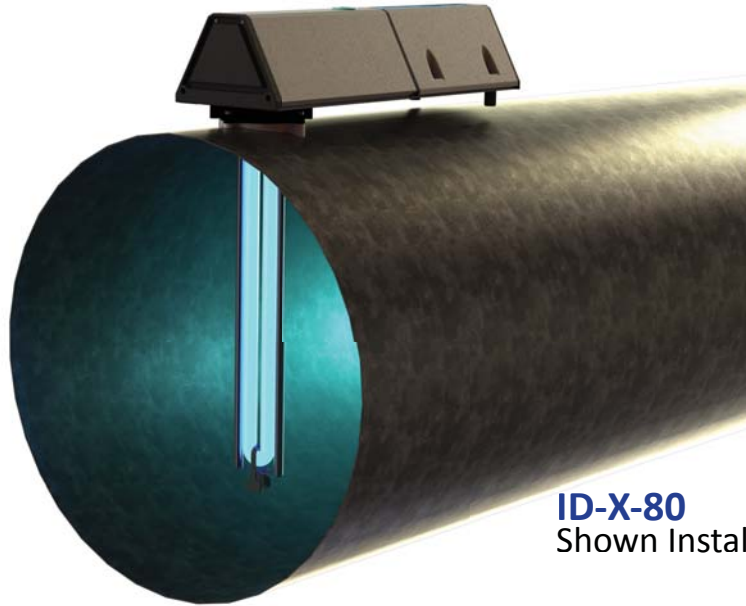
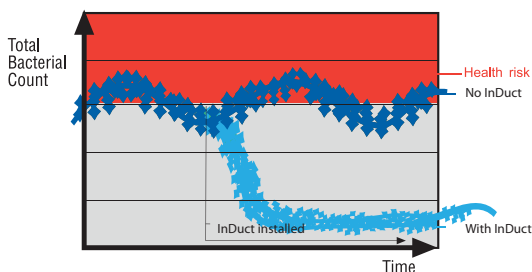

ID-X-80
 Shown Installed in Duct

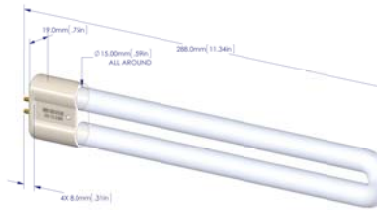

ID-X-60 UV Lamp

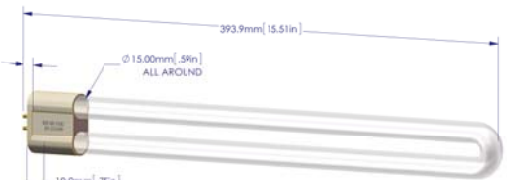

ID-X-80 UV Lamp



ID-60
 Shown

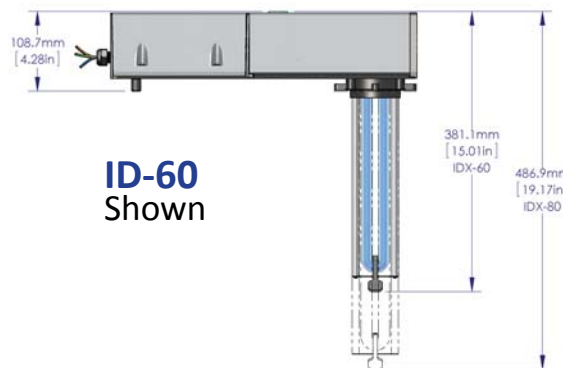

© BioZone Scandinavia AB

Smedbyvägen 4
 184 31 Åkersberga
 08-54064048, 08-54064045,
 info@biozone.se, www.biozone.se

